

БАК СБОРА КОНДЕНСАТА

Назначение бака сбора конденсата

Система сбора конденсата используется для полноценной и бесперебойной работы конденсатной системы. Необходима для накопления конденсата, который поступает от потребителей, использующих пар. Уменьшает расход энергии на нагрев и водоподготовку питательной воды.

При необходимости в комплект поставки могут быть включены насосный модуль для перекачки конденсата и система автоматизированного контроля качества поступающего конденсата.



Бак сбора конденсата

Технические характеристики

Характеристики	Объем, м ³							
	1	1,5	2	2,5	4	6	8	10
Рабочая среда	вода							
Давление среды	налив							
Температура рабочей среды, °C	до 80							
Тип емкости	вертикальная							
Масса, кг	425	527	632	694	960	1160	1396	1609

Габаритные и присоединительные размеры

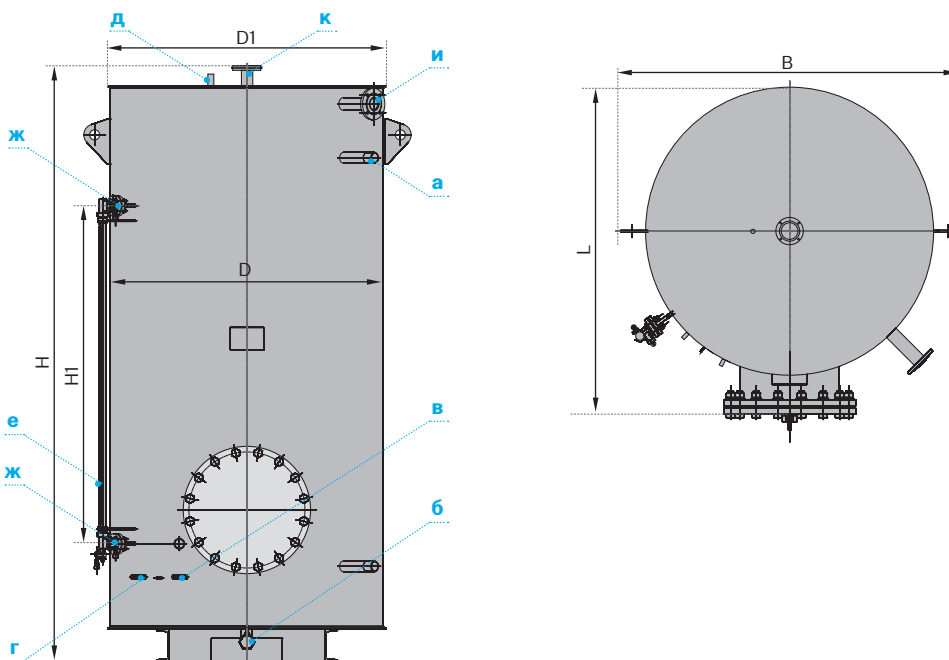

Характеристики		Объем, м ³							
		1	1,5	2	2,5	4	6	8	10
Подвод (отвод) воды	а	G 1½ – В							–
Слив воды	б	G 1½ – В							–
Штуцер датчика температуры	в	G ½							–
Отбор проб конденсата	г	G ½							–
Штуцер датчика мановакуумметра	д	G ½							–
Штуцер водомерного устройства, Ду, мм	е, ж	10							–
Переполнение, Ду, мм	и	50							–
Выпар, Ду, мм	к	50							–
Расстояние, мм	D	1012	1012	1212	1212	1212	1612	1612	1812
Расстояние, мм	D1	1032	1032	1232	1232	1232	1632	1632	1832
Расстояние, мм	L	1190	1190	1390	1390	1390	1789	1789	1990
Расстояние, мм	B	1482	1482	1682	1682	1682	2082	2082	2282
Расстояние, мм	H	1726	2406	2306	2655	4002	3245	4236	4231
Расстояние, мм	H1	950	1500	1450	1500	1500	1500	1500	1500

Бак сбора конденсата

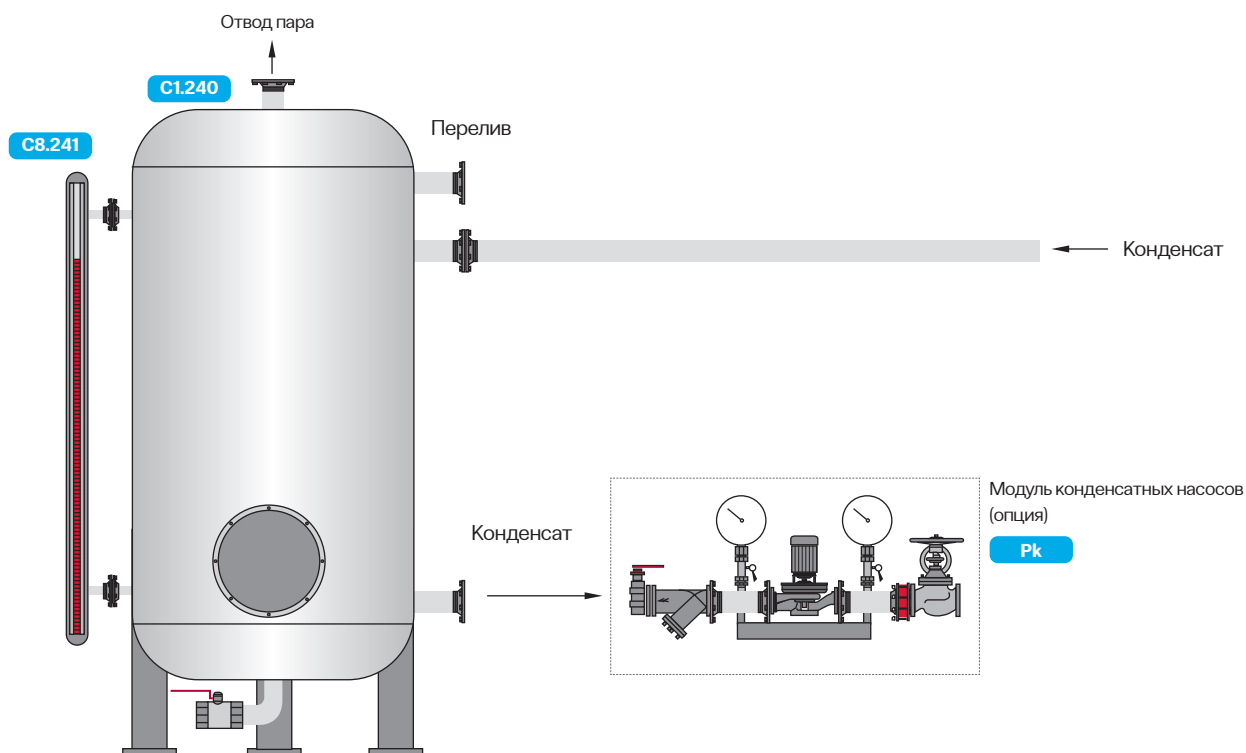

- Pk** Конденсатные насосы
- C1.240** Бак сбора конденсата
- C8.241** Указатель уровня визуальный с датчиком 4–20 мА (опционально)